

ISTRUZIONI PER IL MONTAGGIO MOUNTING INSTRUCTIONS

Il Kit **K35** consente l'utilizzo del cavo **Ultraflex C5** adattabile ai motori Mercury, con i comandi monoleva **B65** e **B66**.

The **K35** adaptor Kit enables the **B65** and **B66** single lever control box to be used with **Ultraflex C5** cables for application to Mercury engines.

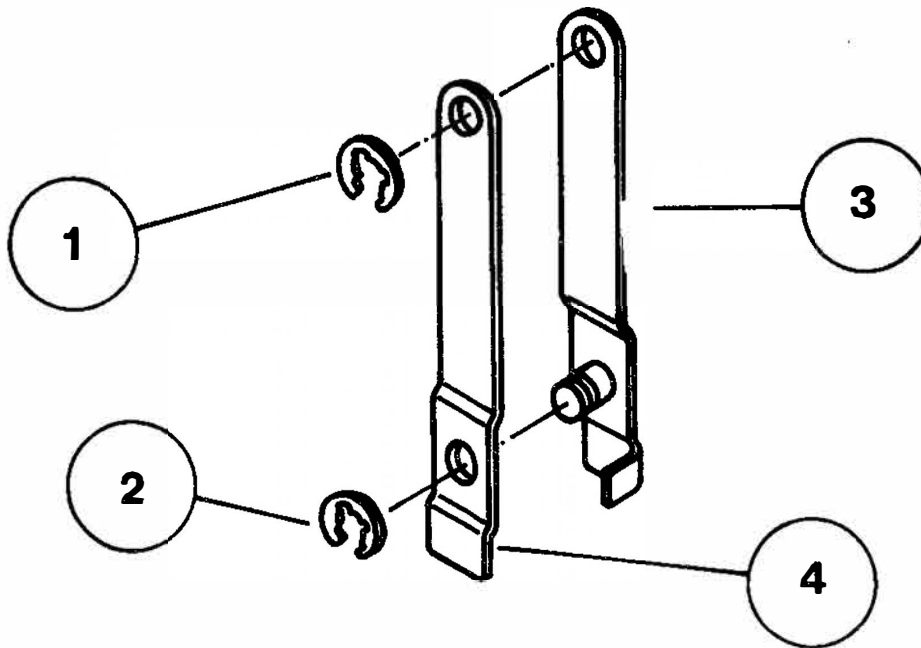

Pos.	Codice	Q.tà	Descrizione
1	52029 H	3	Anello radiale
2	54747 H	2	Anello radiale
3	55003 U	2	Prolunga
4	54723 Z	2	Prolunga

Item	Code	Q.ty	Description
1	52029 H	3	Circlip
2	54747 H	2	Circlip
3	55003 U	2	Extension
4	54723 Z	2	Extension

COLLEGAMENTO CAVO INVERTITORE Fig. 1

- Applicate la prolunga 3 e 4 all'estremità del cavo e fissatela con l'anello radiale 2.
- Collegate la prolunga al perno con piastrina P e fissatela al perno con l'anello radiale 1.
- Inserite il perno con piastrina P in uno dei due fori del bilanciere B:
 - Foro interno corsa 67 mm.
 - Foro esterno corsa 78 mm.
- Quindi fissatelo mediante la vite V.
- Inserite il cilindretto del terminale guaina nella sede C o D della semiscatola (Fig. 3).

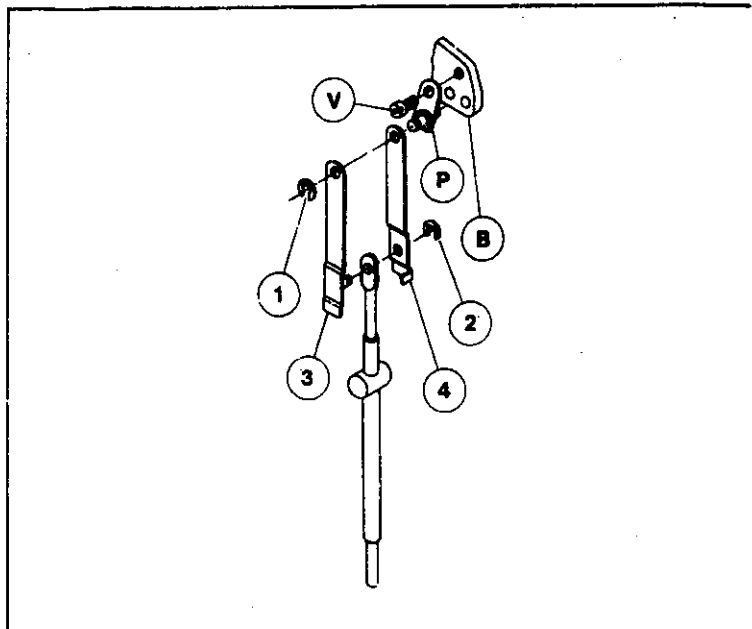

Fig. 1

SHIFT CABLE CONNECTION Fig. 2

- Fix extension 3 and 4 to cable end fitting by circlip 2.
- Connect extension to pivot with shim P and fix it to pivot by circlip 1.
- Insert pivot with shim P in one of the two holes of gear arm B.
 - Inner hole travel 67 mm.
 - External hole travel 78 mm.
- Then fix by screw V.
- Insert cylinder of jacket end fitting in C or D seat of the half case (Fig. 3).

COLLEGAMENTO CAVO ACCELERATORE Fig. 2

- Applicate la prolunga 3 e 4 all'estremità del cavo e fissatela con l'anello radiale 2.
- Collegate la prolunga al perno della levetta L e fissatela con l'anello radiale 1.
- Inserite il cilindretto del terminale guaina nella sede E della semiscatola (Fig. 3).
- Fissate quindi i terminali dei cavi mediante il fermaguaina F e le viti V.

THROTTLE CABLE CONNECTION Fig. 2

- Fix extension 3 and 4 to cable end fitting by circlip 2.
- Connect extension to the pivot of lever L and fix by circlip 1.
- Insert cylinder of jacket end fitting in E seat of the half case (Fig. 3).
- Then fix fittings by jacket fastner F and screws V.

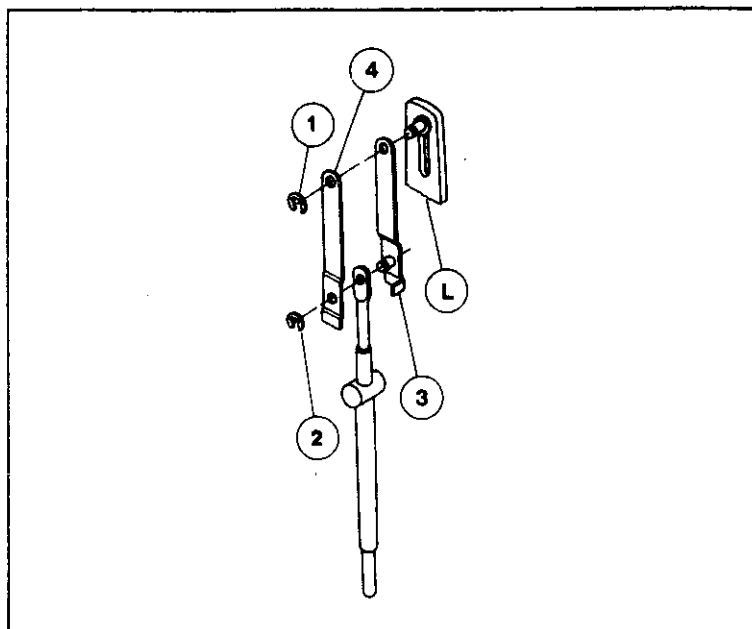

Fig. 2

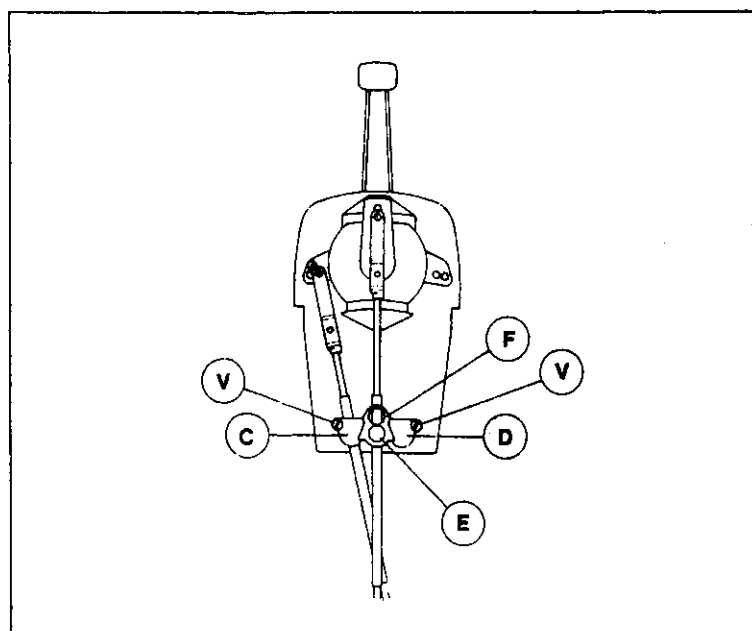

Fig. 3